

部品表				
1	フレーム	21×21 t=1.6角パイプ STKMR K290-E 粉体塗装白	930g	2
2	台座	450×350 t=2.0 酸洗材 SPHC-P 粉体塗装白	2400g	1
3	取付板	21×65×163 t=1.5 SUS304	155g	1
4	M4ネジ	SS 三価クロメート	100g	4
5	M5ネジ	SS 三価クロメート		2
6	M8六角穴ボルト	ばね座金・平座金組込六角穴付ボルト 三価クロメート		2
7	レンチ	組み立て用		1

段ボール外寸 1015×420×50 ※RoHS指令対応 約4.5kg

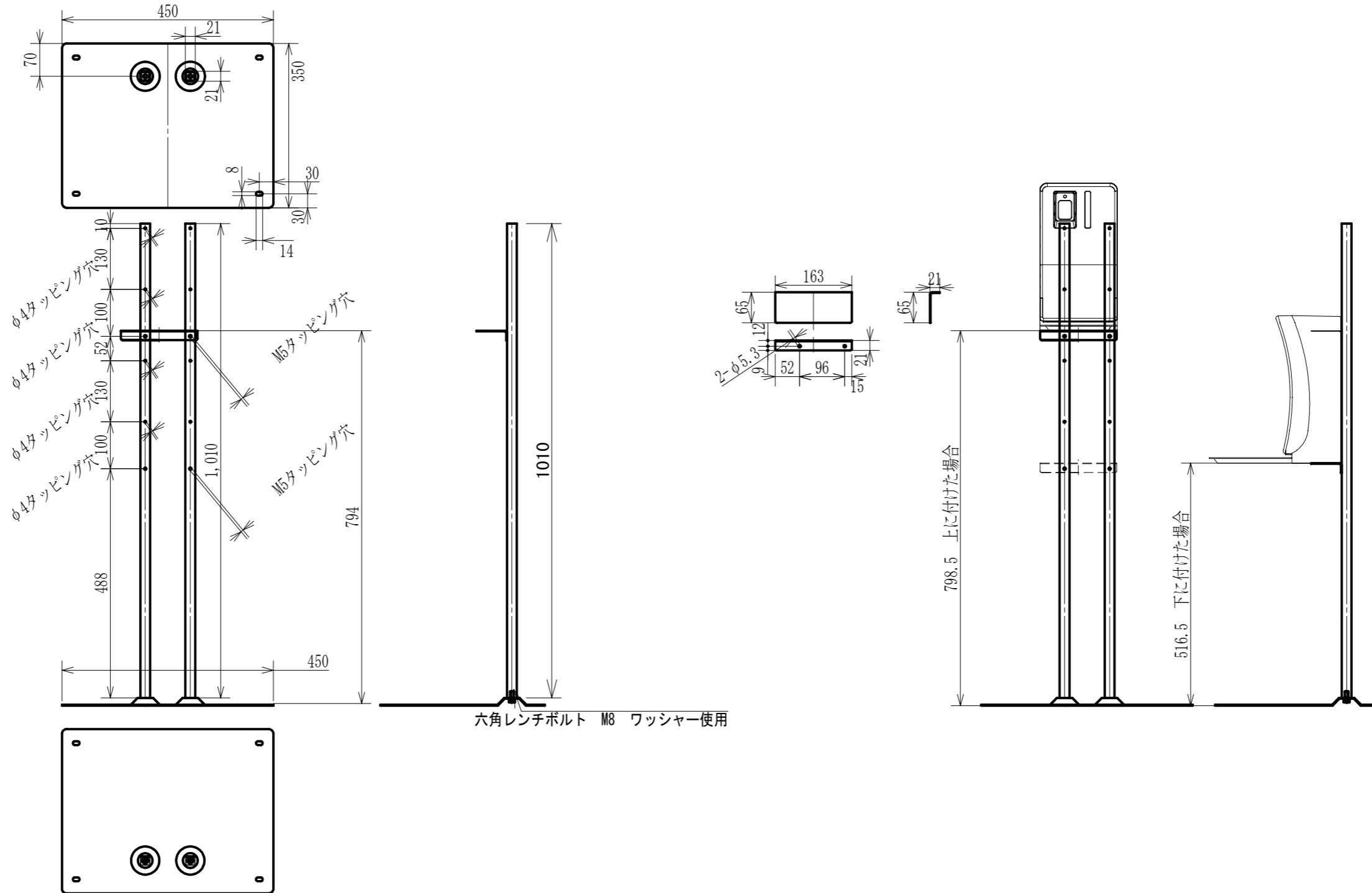

△5		備考
△4		
△3		
△2		
△1		
符号	改訂理由	

検図		尺度		金型収縮率		社名	汎	用
設計		材質		公差		品名	ピュアハイジーンスタンドPH-STD-A	
製図	未政			日付	作成 2020年10月29日 改訂 2021年2月8日	図番	P2020-02-00	

東京エレクトロン株式会社

東京エレクトロン株式会社