

製品仕様書

1.	品名	エアータオル
2.	品番	ATS-1200-MH2
3.	製品寸法	高さ 475mm 幅 240mm 奥行 170mm
4.	製品質量	6.3kg
5.	特性	
	①定格電圧	単相 100V
	②定格周波数	50/60Hz
	③消費電力	700W
	吹出し風速(強風速時)	120m/s(吹出し直下)
	騒音値(強風速時)	72dB(当社測定による)
	モーターの形式	AC整流子電動機
6.	電源コード・プラグ	二種ビニル平型コード・横型プラグ
7.	(種類・長さ)	定格125V 15A 1.5m
8.	本体材質	ステンレス(SUS304)
9.	設置方式	壁掛式

正面図

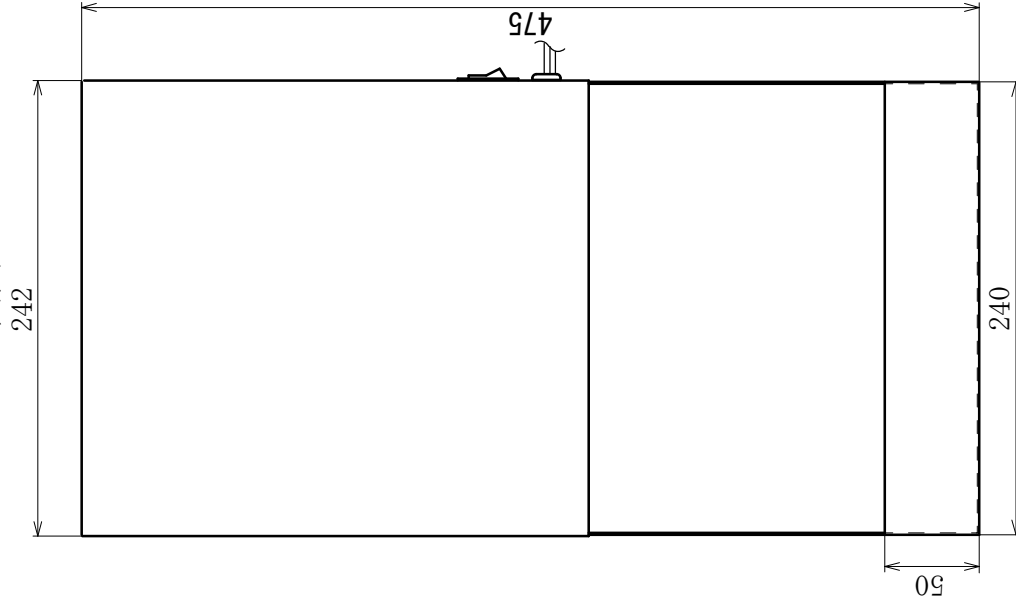

側面図

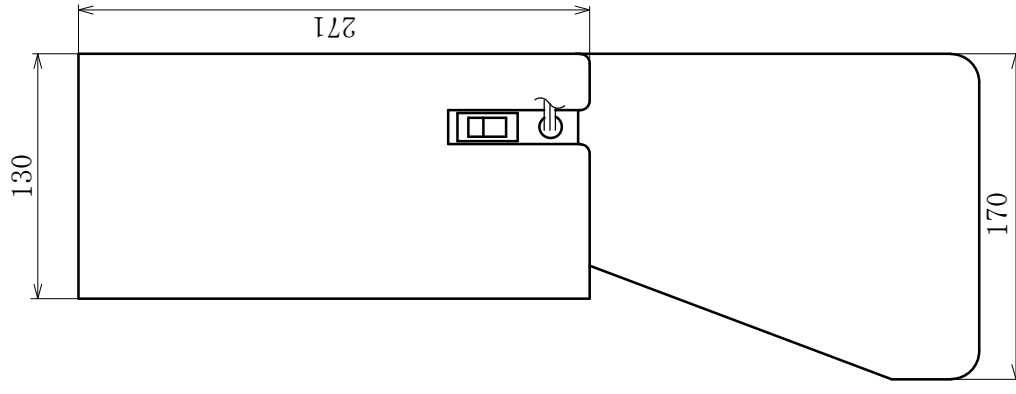

背面図

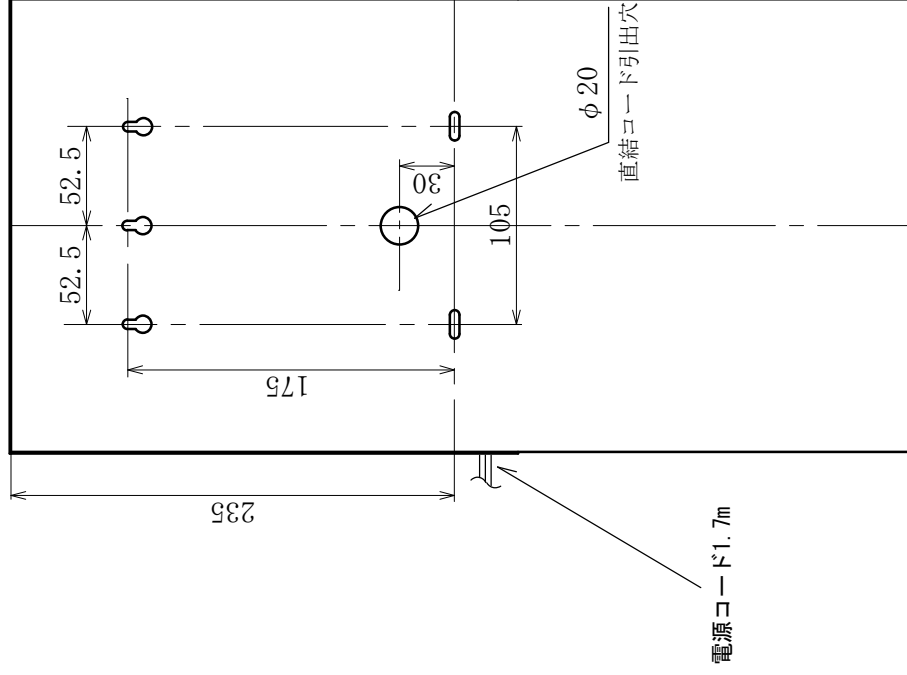

東京エレクトロニクス株式会社

図面履歴

 2012.08.25 新規作成

図面名称
縮尺

エアータオル
1/4

ATS-1200-MH2 外觀図
図番
ATS1200-MH2-001-02

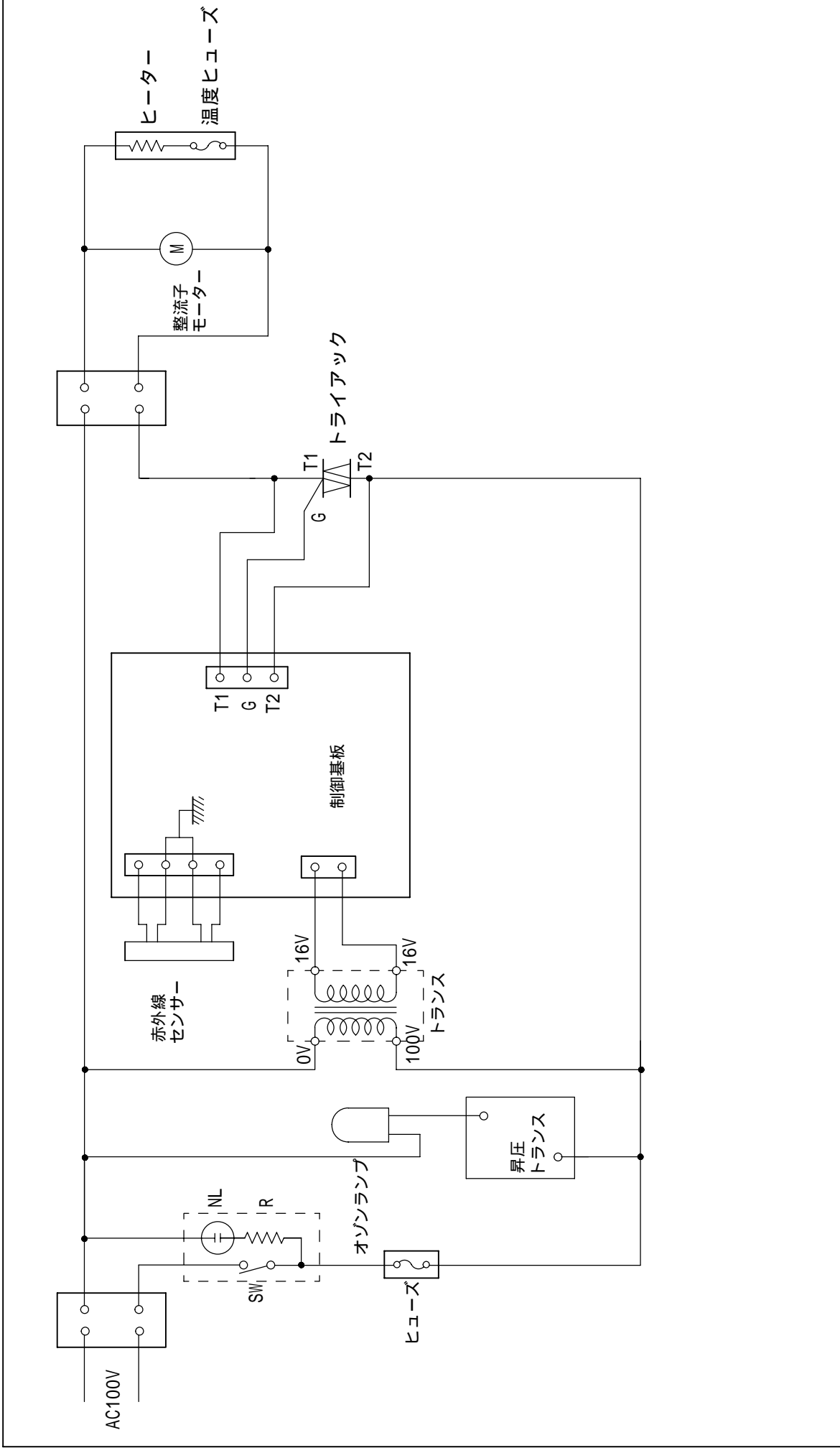

東京エレクトロン株式会社		図面履歴		縮尺	図番	ATS1200-MH2-003-01
		12.08.25 訂版01 作図				
エアータオル ATS-1200-MH2 電気回路図		図面名称				

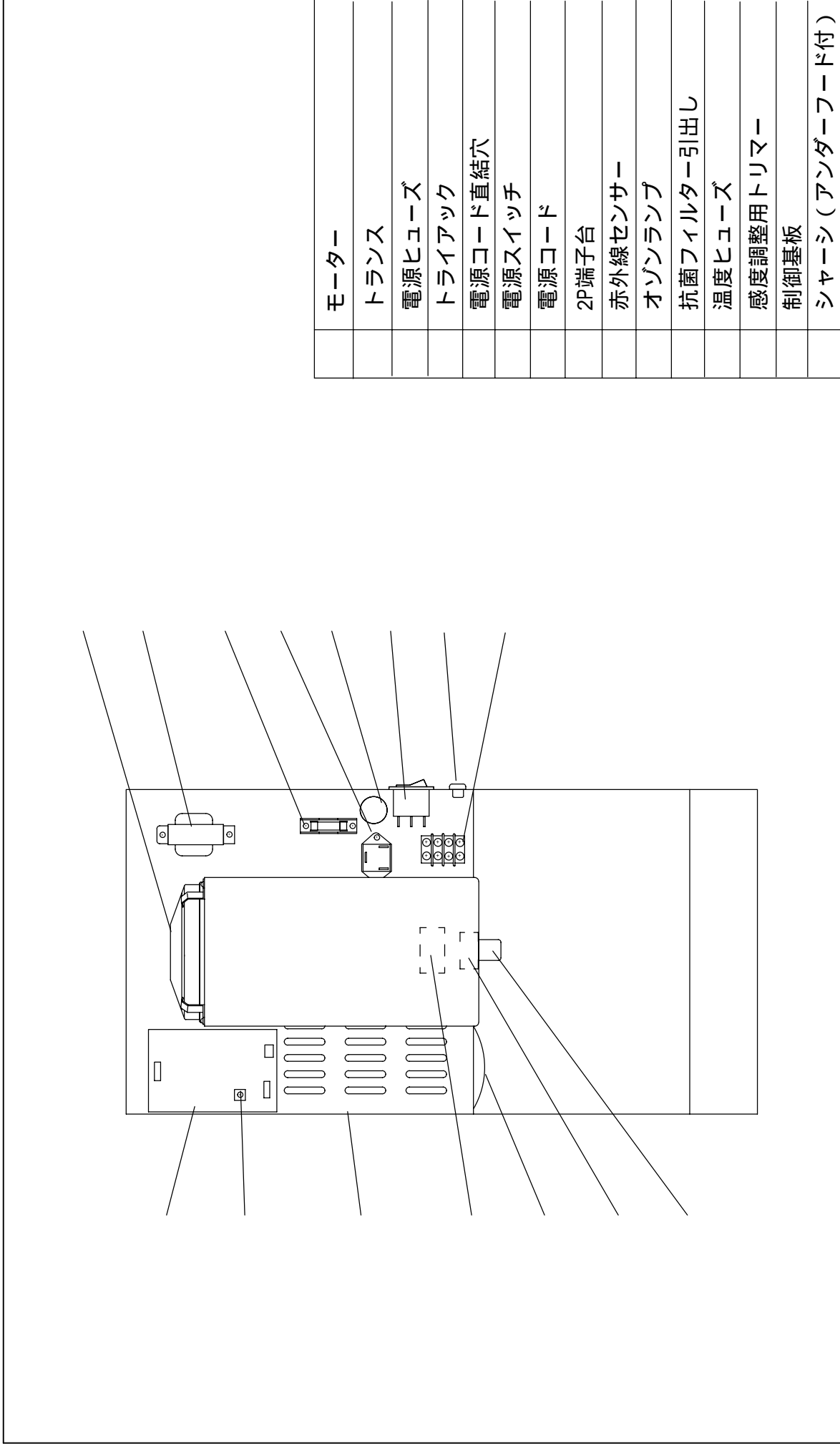

モーター
トランス
電源ヒューズ
トライアック
電源コード直結穴
電源スイッチ
電源コード
2P端子台
赤外線センサー
オゾンランプ
抗菌フィルター引出し
温度ヒューズ
感度調整用トリマー
制御基板
シャーシ(アンダーフード付)

東京エレクトロニクス株式会社	図面履歴	-----	-----	-----	-----
	図面履歴	-----	-----	-----	-----
	縮尺				12.08.25 作図
図面名称	エアータオル ATS-1200-MH2 部品配置図				
縮尺				図番	ATS1200-MH2-002-01